

**NH - Sicherungseinsätze**  
NH Fuse - links

<b>Größe</b> Size	<b>SQB 1</b>
<b>Charakteristik</b> Class	<b>aR</b>
<b>Bemessungsspannung</b> Rated voltage	<b>AC 690/700 V</b>
<b>Bemessungsausschaltvermögen</b> Rated breaking capacity	<b>200 kA (AC 700V)</b>  <b>US E180274</b>
<b>Standard</b> Standard	<b>IEC 60 269 - 4</b> <b>VDE 0636 Teil 40</b> <b>UL 248 - 13</b>
<b>Artikel-Nummer</b> Article-Number	<b>siehe Abmessungen</b> see dimensions

**Inhalt**  
Contents

<b>Abmessungen</b> Dimensions	<b>N61032-20 Rev. 0</b>	<b>N61032-21 Rev. 0</b>
	<b>N61032-22 Rev. 0</b>	<b>N61032-23 Rev. 0</b>
	<b>N61032-24 Rev. 0</b>	<b>N61032-25 Rev. 0</b>
<b>Zeit/Strom-Kennlinien</b> Time/current curves	<b>N61032-30 Rev. 0</b>	
<b>Durchlassstrom-Diagramm</b> Cut-off current diagram	<b>N61032-40 Rev. 0</b>	
<b>Elektrische Daten</b> Electrical data	<b>N61032-50 Rev. 0</b>	
<b>Erläuterungen</b> Explanations	<b>TechDat Rev. 0</b>	

**Sicherungen mit Flachanschlüssen**  
Fuse-links with bolted connections

Artikel Nr. part no.	Bauform standard	Stichmaß fixing center	Anzeiger indicator	Griff flasche single bracket	Meldeschalter microswitch
20 610 31	Europäische Bauform	DIN 80	-	-	-
20 610 32	European Standard		Klappmelder / Flap indicator		
20 613 31	Europäische Bauform	DIN 110	-	-	-
20 613 32	European Standard		Klappmelder / Flap indicator		

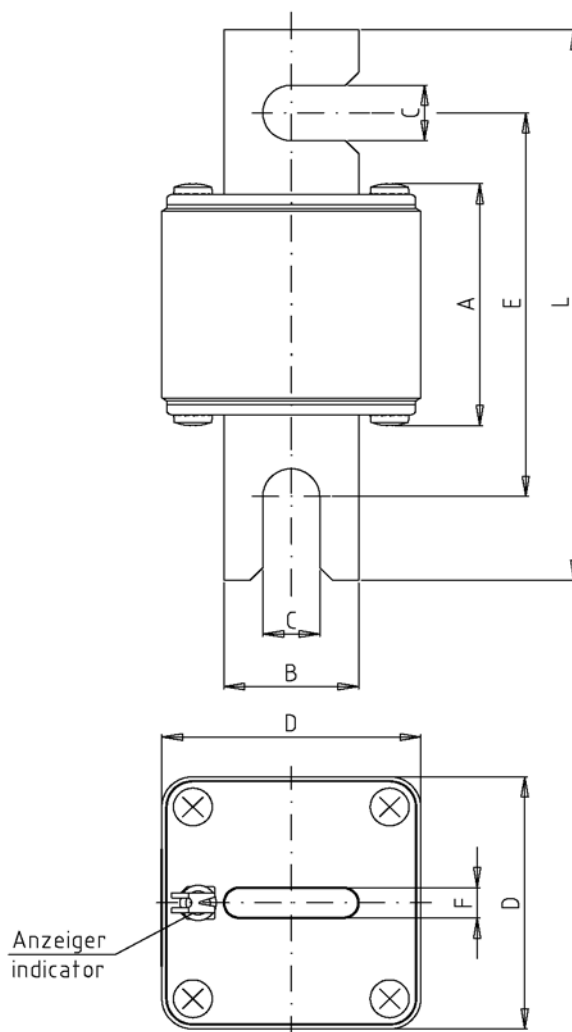

**Abmessungen**  
Dimensions

Artikel Nr. part no.	Größe size	A		B		C		D		E		F		G		H		L	
		mm	inch	mm	inch	mm	inch	mm	inch	mm	inch	mm	inch	mm	inch	mm	inch	mm	inch
20 610 31	SQB1 DIN 80	47,5	1,87"	26	1,02"	11	0,43"	50	1,97"	76	3,00"	6	0,24"	-	-	-	-	109	4,29"
20 610 32																			
20 613 31	SQB1 DIN 110	47,5	1,87"	26	1,02"	11	0,43"	50	1,97"	106	4,17"	6	0,24"	-	-	-	-	134	5,28"
20 613 32																			

**Sicherungen mit Flachanschlüssen**  
Fuse-links with bolted connections

Artikel Nr. part no.	Bauform standard	Stichmaß fixing center	Anzeiger indicator	Griff flasche single bracket	Meldeschalter microswitch
20 611 32	Europäische Bauform European Standard	DIN 80	Klappmelder Flap indicator	einzelne Griff flasche single bracket	28 002 01
20 614 32	Europäische Bauform European Standard	DIN 110	Klappmelder Flap indicator	einzelne Griff flasche single bracket	28 002 01

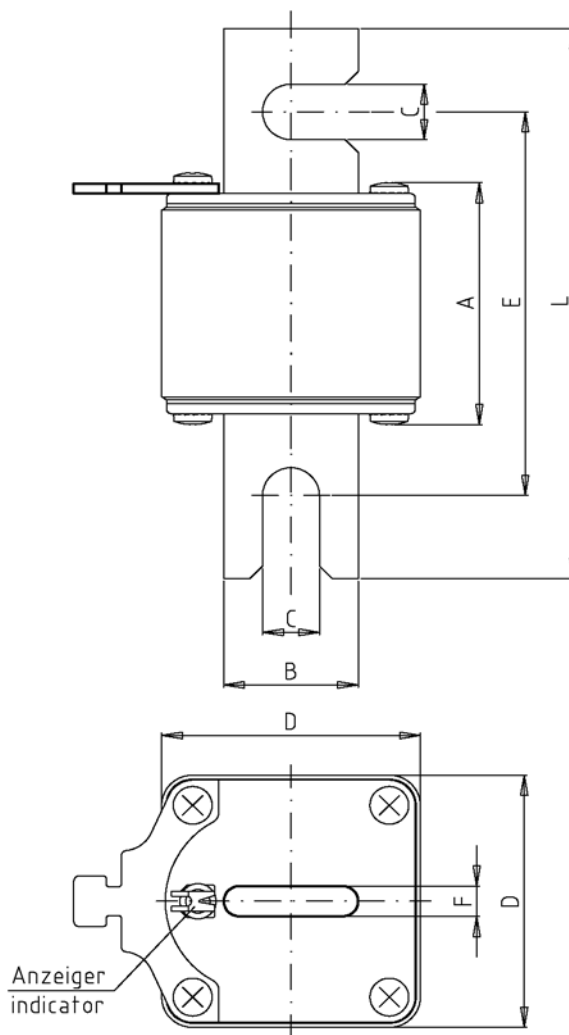

**Abmessungen**  
Dimensions

Artikel Nr. part no.	Größe size	A		B		C		D		E		F		G		H		L	
		mm	inch	mm	inch	mm	inch	mm	inch	mm	inch	mm	inch	mm	inch	mm	inch	mm	inch
20 611 32	SQB1 DIN 80	47,5	1,87"	26	1,02"	11	0,43"	50	1,97"	76	3,00"	6	0,24"	-	-	-	-	109	4,29"
20 614 32	SQB1 DIN 110	47,5	1,87"	26	1,02"	11	0,43"	50	1,97"	106	4,17"	6	0,24"	-	-	-	-	134	5,28"

**Sicherungen mit Flachanschlüssen**  
Fuse-links with bolted connections

Artikel Nr. part no.	Bauform standard	Stichmaß fixing center	Montagewinkel für Mittenmelder mounting bracket for central indicator	Meldeschalter microswitch
20 612 32	Europäische Bauform European Standard	DIN 80	Mitten-Mkroschalter-Adapter central microswitch adapter	28 001 04
20 615 32	Europäische Bauform European Standard	DIN 110	Mitten-Mkroschalter-Adapter central microswitch adapter	28 001 04

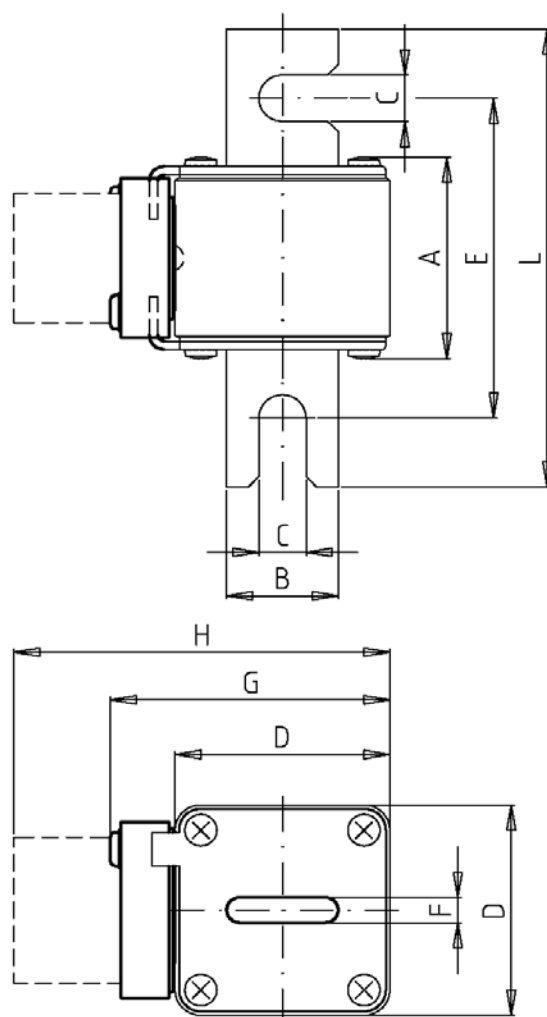

**Abmessungen**  
Dimensions

Artikel Nr. part no.	Größe size	A		B		C		D		E		F		G		H		L	
		mm	inch	mm	inch	mm	inch	mm	inch	mm	inch	mm	inch	mm	inch	mm	inch	mm	inch
20 612 32	SQB1 DIN 80	47,5	1,87"	26	1,02"	11	0,43"	50	1,97"	76	3,00"	6	0,24"	66	2,60"	89	3,50"	109	4,29"
20 615 32	SQB1 DIN 110	47,5	1,87"	26	1,02"	11	0,43"	50	1,97"	106	4,17"	6	0,24"	66	2,60"	89	3,50"	134	5,28"

**Sicherungen mit Flachanschlüssen**  
Fuse-links with bolted connections

Artikel Nr. part no.	Bauform standard	Stichmaß fixing center	Anzeiger indicator	Montagewinkel für Mittenmelder mounting bracket for central indicator	Meldeschalter microswitch
20 617 31	Amerikanische Bauform US Standard	Kurze Version Short Version	-	-	-
20 616 32			Mittenmelder central indicator	Mitten-Mikroschalter-Adapter central microswitch adapter	28 001 04
20 619 31	Amerikanische Bauform US Standard	Lange Version Long Version	-	-	-
20 618 32			Mittenmelder central indicator	Mitten-Mikroschalter-Adapter central microswitch adapter	28 001 04

20 617 31  
20 619 31

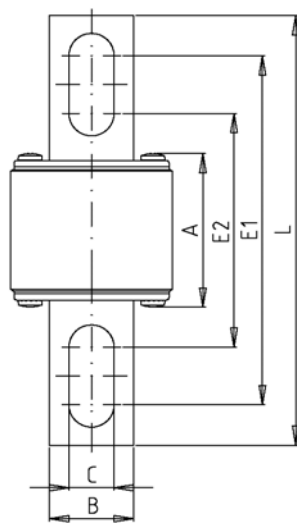

20 616 32  
20 618 32

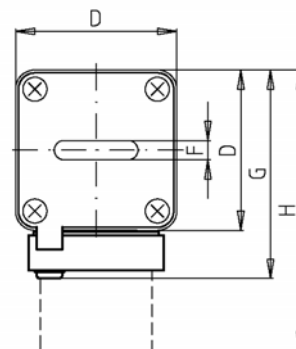
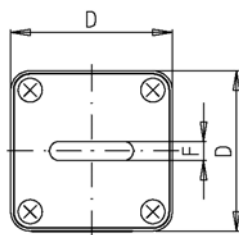
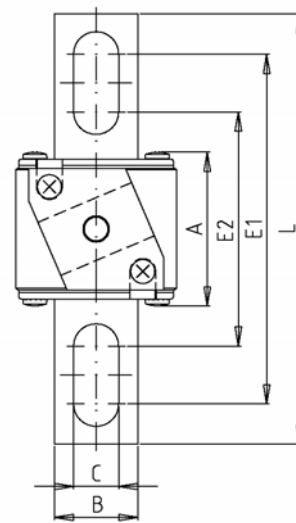

**Abmessungen**  
Dimensions

Artikel Nr. part no.	Größe size	A		B		C		D		E 1		E 2		F		G		H		L	
		mm	inch	mm	inch	mm	inch	mm	inch	mm	inch	mm	inch	mm	inch	mm	inch	mm	inch	mm	inch
20 617 31	SQB1	47,5	1,87"	26	1,02"	14	0,55"	50	1,97"	109	4,29"	73	2,87"	6	0,24"	-	-	-	-	134	5,28"
20 616 32		66	2,60"	89	3,50"	-	-	-	-	-	-	-	-	-	-	-	-	-	-	-	-
20 619 31	SQB1	47,5	1,87"	26	1,02"	14	0,55"	50	1,97"	128	5,04"	92	3,62"	6	0,24"	-	-	-	-	153	6,02"
20 618 32		66	2,60"	89	3,50"	-	-	-	-	-	-	-	-	-	-	-	-	-	-	-	-

**Sicherungen mit Gewindeanschlüssen**  
Fuse-links with flush end connections

Artikel Nr. part no.	Bauform Standard	Gewindeanschluss flush end connection	Anzeiger indicator	Montagewinkel für Mittenmelder mounting bracket for central indicator	Meldeschalter microswitch
20 660 31	Europäische Bauform European Standard	Metrisches Gewinde Metric threads	-	-	-
20 660 32			Klappmelder / Flap indicator	-	-
20 661 32			Mittenmelder central indicator	Mitten-Mikroschalter-Adapter central microswitch adapter	28 001 04
20 663 31	Amerikanische Bauform US Standard	Zoll - Gewinde UNC threads	-	-	-
20 664 32			Mittenmelder central indicator	Mitten-Mikroschalter-Adapter central microswitch adapter	28 001 04

20 660 31  
20 663 31

20 660 32

20 661 32  
20 664 32

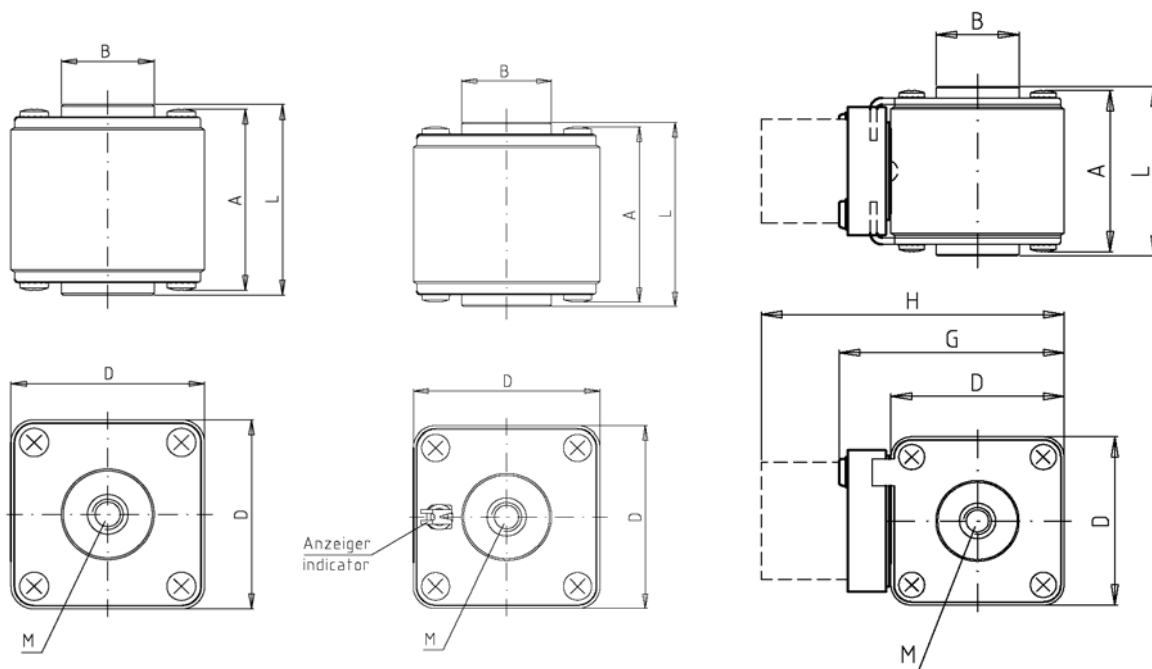

**Abmessungen**  
Dimensions

Artikel Nr. part no.	Größe size	A		B		D		G		H		L		Metrisches Gewinde	Zoll - Gewinde
		mm	inch	mm	inch	mm	inch	mm	inch	mm	inch	mm	inch	Metric threads	UNC threads
20 660 31	SQB 1	47,5	1,87"	24	0,94"	50	1,97"	-	-	-	-	50,5	2,00"	M 8	-
20 660 32								66	2,60"	89	3,50"				
20 661 32								66	2,60"	89	3,50"				
20 663 31	SQB 1	47,5	1,87"	24	0,94"	50	1,97"	-	-	-	-	50,5	2,00"	-	5 / 16"
20 664 32								66	2,60"	89	3,86"				

**Sondertype**  
Special Type

Artikel Nr. part no.	Montagewinkel mounting brackets	Stichmaß fixing center	Montagewinkel für Mittenmelder mounting bracket for central indicator	Meldeschalter microswitch
20 666 32	90° gedreht 90° turned	DIN 110	Mitten-Mkroschalter-Adapter central microswitch adapter	28 001 04

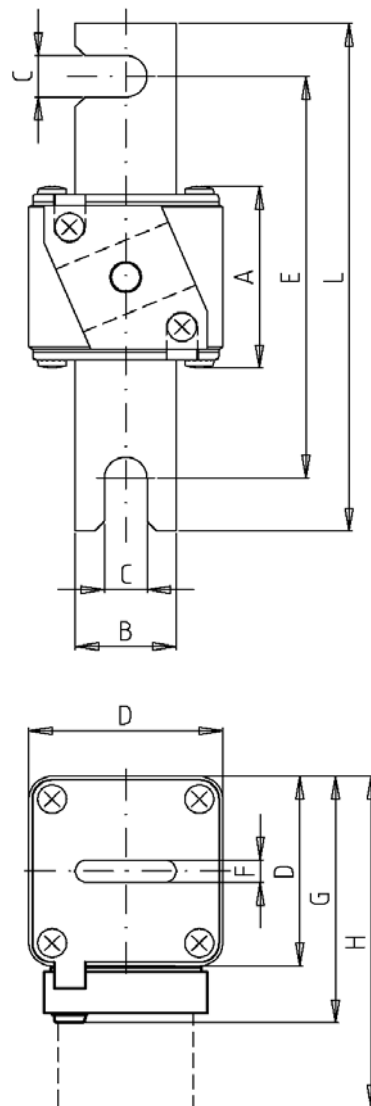

**Abmessungen**  
Dimensions

Artikel Nr. part no.	Größe size	A		B		C		D		E		F		G		H		L	
		mm	inch	mm	inch	mm	inch	mm	inch	mm	inch	mm	inch	mm	inch	mm	inch	mm	inch
20 666 32	SQB1 DIN 110	47,5	1,87"	26	1,02"	11	0,43"	50	1,97"	106	4,17"	6	0,24"	66	2,60"	89	3,50"	134	5,28"

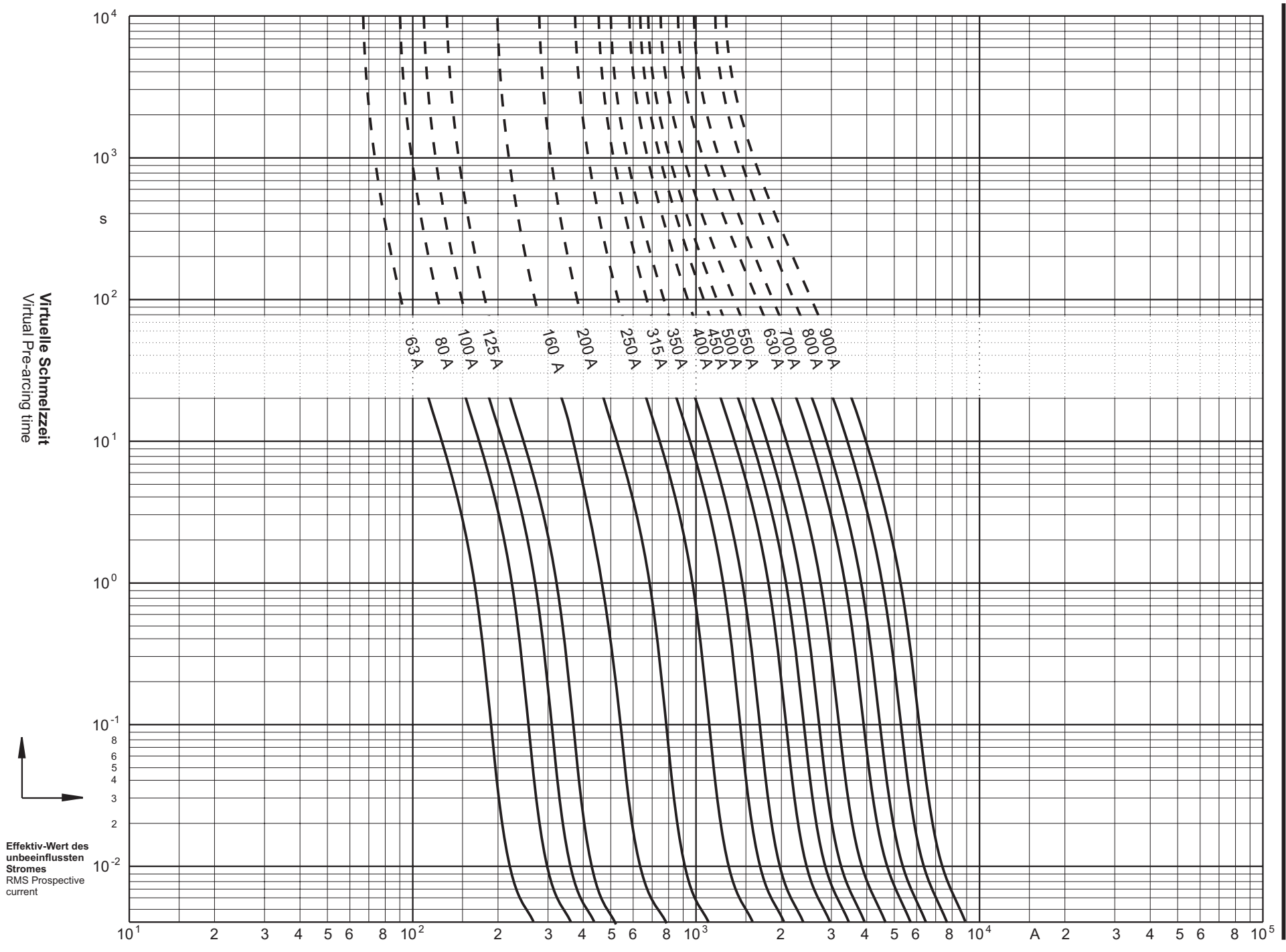

Virtuelle Schmelzzeit  
Virtual Pre-arcing time

Effektiv-Wert des  
unbeeinflussten  
Stromes  
RMS Prospective  
current

**Durchlassstrom**  
Cut-off current

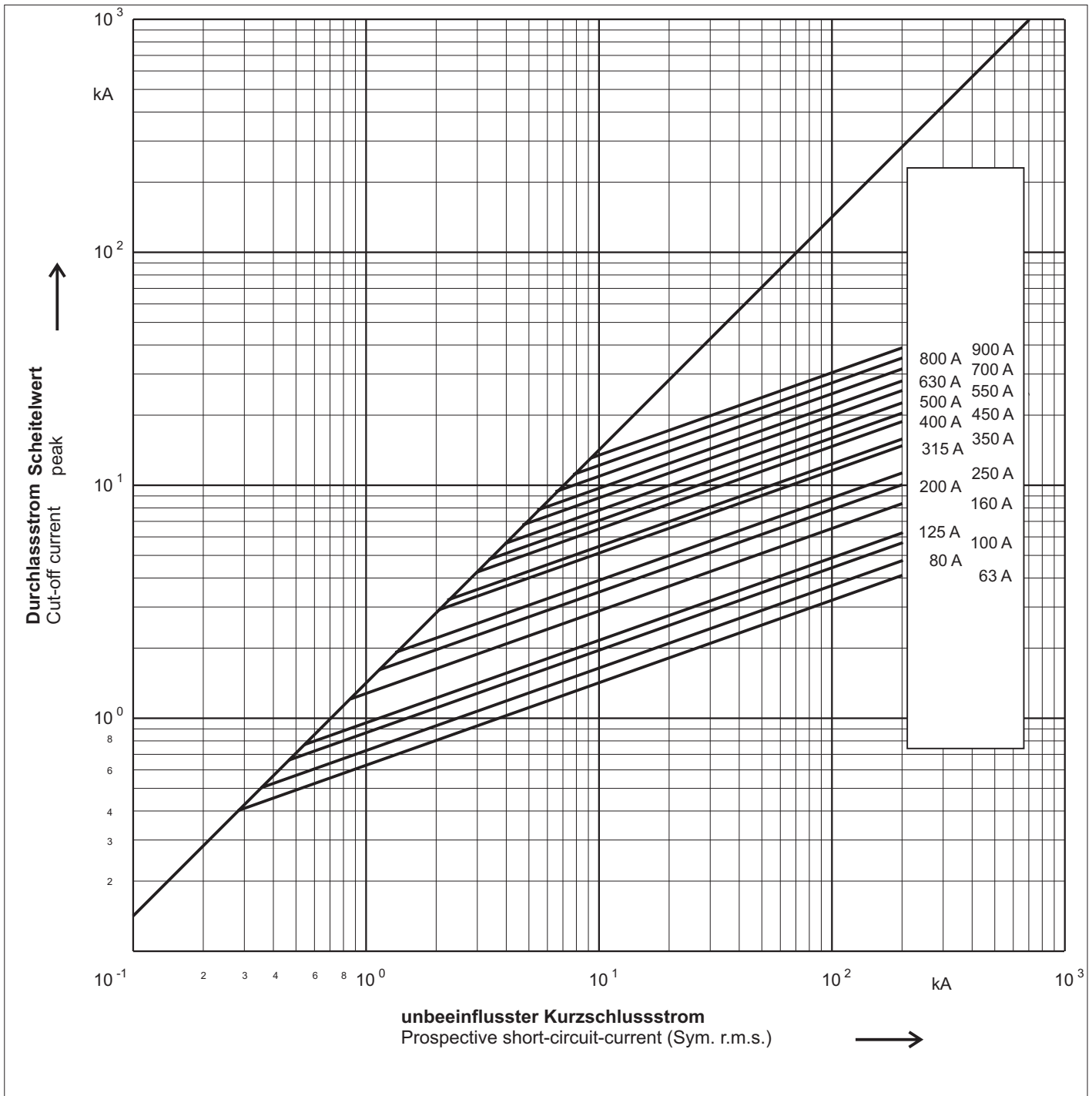

**Koeffizienten für erschwerte Verwendung**  
Coefficients for heavy duty application

a	A2	B1	B2	Cf3	N
130	0,6	1,25	0,6	0,8	1,5

**Elektrische Daten**  
Electrical data

Bemessungs- strom Rated current [ A ]	Bemessungs- spannung Rated voltage IEC 60 269 - 4 [ V ]	Bemessungs- spannung Rated voltage UL 248 - 13 [ V ]	Schmelzintegral Pre-arcing $i^2t$ -value [ A <sup>2</sup> s ]	Ausschaltintegral Total $i^2t$ -value @ AC 660 V [ A <sup>2</sup> s ]	Leistungsabgabe Power loss [ W ]
63	690	700	160	850	19
80	690	700	260	1.400	24
100	690	700	420	2.300	30
125	690	700	600	3.100	35
160	690	700	1.400	7.500	40
200	690	700	2.400	13.000	44
250	690	700	3.700	21.000	51
315	690	700	6.600	39.000	59
350	690	700	9.900	55.000	61
400	690	700	17.000	96.000	65
450	690	700	22.000	130.000	70
500	690	700	31.000	180.000	72
550	690	700	41.000	250.000	75
630	690	700	61.000	370.000	80
700	690*	700	86.000	490.000	85
800	690*	700	120.000	750.000	99
900	600*	-	170.000	990.000	105

\*) tested @ 1,05xU<sub>n</sub>

### Technische Daten, Erläuterungen

Vorliegende technische Angaben basieren auf Prüfungen, welche nach den entsprechenden nationalen oder internationalen Standards in akkreditierten Prüffeldern oder im Werkslabor durchgeführt wurden. Wenn nicht anders angegeben, wurden die Daten bei einer Umgebungstemperatur von 20-25°C und ruhender Luft aufgenommen. Die Prüfungen wurden an neuen Sicherungen, ohne Vorbelastung aus dem kalten Zustand heraus durchgeführt.

#### Zeit/Strom-Kennlinien

Das Betriebsverhalten des Sicherungseinsatzes ist definiert in seiner Zeit/Strom-Kennlinie und wird als arithmetischer Mittelwert einer Reihe von elektrischen Prüfungen im doppelt-logarithmischen Raster angetragen. Die Toleranz der Kennlinie beträgt im Allgemeinen  $\pm 10\%$ , für bestimmte Sicherungsreihen  $\pm 7\%$ . Eine gestrichelte Linie deutet an, dass der Sicherungseinsatz nicht in diesem Bereich zur Abschaltung gebracht werden darf.

#### Durchlassstrom-Diagramm

Das Diagramm dient zur Ermittlung des maximalen Durchlassstromes als Spitzenwert, abhängig vom jeweils möglichen prospektiven Strom. Die zu ermittelnden Werte beziehen sich auf eine Betriebsfrequenz von 50 Hz, eine höhere Frequenz führt zu niedrigeren Werten, jedoch führt eine niedrigere Frequenz zu höheren Werten des Durchlassstromes.

#### Schmelz- und Ausschaltintegrale

Die Angaben gelten für den strombegrenzenden Bereich der Sicherungen mit Schmelzzeiten unter 10 ms. Wenn nicht anders bezeichnet, wird das Schmelzintegral als Mindestwert und das Ausschaltintegral als Maximalwert angegeben. Die Werte des Ausschaltintegrals werden meist bei der Bemessungsspannung des Sicherungseinsatzes angegeben. Niedrigere Betriebsspannungen führen zu kleineren Werten des Ausschaltintegrals. Typischerweise werden für Geräteschutzsicherungseinsätze die Integralwerte bei 10fachem Bemessungsstrom angegeben.

#### Leistungsabgabe

Leistung, die unter festgelegten Bedingungen in einem mit seinem Bemessungsstrom belasteten Sicherungseinsatz umgesetzt wird. Die in den Unterlagen angegebenen Werte können sich von tatsächlich gemessenen Werten u.U. deutlich unterscheiden, da die unterschiedlichen Installationsgegebenheiten nicht berücksichtigt werden. Für Geräteschutzsicherungen wird die Leistungsabgabe beim kleinen Prüfstrom (z.B. beim 1,5fachen Bemessungsstrom) angegeben.

Die in dieser Unterlage beschriebenen Sicherungen wurden entwickelt, um als Bauteil einer Maschine oder Gesamtanlage sicherheitsrelevante Funktionen zu übernehmen. Ein sicherheitsrelevantes System enthält in der Regel Meldegeräte, Sensoren, Auswerteeinheiten und Konzepte für sichere Abschaltungen. Die Sicherstellung einer korrekten Gesamtfunktion liegt im Verantwortungsbereich des Herstellers einer Anlage oder Maschine. Die SIBA GmbH & Co. KG sowie ihre Vertriebsbüros (im Folgenden "SIBA") sind nicht in der Lage, alle Eigenschaften einer Gesamtanlage oder Maschine, die nicht durch SIBA konzipiert wurde, zu garantieren.

Wenn ein Produkt ausgewählt wurde, sollte es vom Anwender in allen vorgesehenen Applikationen geprüft werden.

SIBA übernimmt auch keine Haftung für Empfehlungen, die durch die vorliegende Beschreibung gegeben bzw. impliziert werden. Aufgrund der Beschreibung können keine, über die allgemeinen SIBA-Lieferbedingungen hinausgehenden Garantie-, Gewährleistungs- oder Haftungsansprüche abgeleitet werden.

### Technical data, explanations

These technical data are based on tests, which were accomplished to the appropriate national or international standards in accredited test laboratories or in the company laboratory. If not otherwise indicated, the data were acquired with an ambient temperature of 20-25°C in calm air. The tests were done with new fuse-links, without preloading and from cold condition.

#### Time-current characteristics

The operational behaviour of the fuse-link is defined in its time-current characteristic and given as an arithmetic average value of a set of electrical tests in a double-logarithmic diagram. The general tolerance of the characteristic is  $\pm 10\%$ , or, for certain fuse types  $\pm 7\%$ . A broken line indicates that the fuse-link is not able to interrupt overcurrents in this range.

#### Cut-off current diagram

The diagram serves to determine the maximum cut-off current as peak value, depending on the possible prospective current. Determined values, refer to an operating frequency of 50 cycles. A higher frequency leads to lower values of cut-off current. However, lower frequencies lead to higher values.

#### Melting and Operating Integrals

This data apply to the current limiting range of the fuse-link with fusing times lower than 10 ms. If not specially designated, the melting integral is given as a minimum value and the operating integral is indicated as a maximum value. The values of the operating integral are usually indicated for the rated voltage of the fuse-link. Lower load voltages lead to smaller values of the operating-integral. Typically for miniature fuses the integral values are indicated at 10 times rated current.

#### Power dissipation and Power loss

The loss of power, which is converted by the fuse-link loaded with its rated current under specified conditions. Indicated document values can possibly differ remarkable from actual measured values, as different installation conditions are not considered. For miniature fuses, the power loss is given at the non-fusing current (e.g. 1,5times rated current).

Fuse-links described in this document were developed to take over safety relevant functions as a part of a machine or complete installation. A safety-relevant system usually contains signalling devices, sensors, evaluation units and concepts for safe disconnection. The guarantee and responsibility of correct overall function lies with the manufacturer of the installation or machine. SIBA GmbH & Co. KG and their sales offices (in the following "SIBA") are not able to guarantee all features of a complete installation or machine, which was not designed by SIBA.

Once a product has been selected, it should be tested by the user in all possible applications.

SIBA will not accept any liability for recommendations, which are given, or respectively implied, by the present description. Due to the description no guarantee, warranty or liability claims can be derived beyond the general SIBA delivery terms.